

電気溶接用リール

経済性を重視した
コンパクトリール

ゼンマイばねを使用して巻取り
性能を大幅にUP

高性能・高耐久スリップリングの
採用

WER-3820EX

自動巻取



◆寸法図

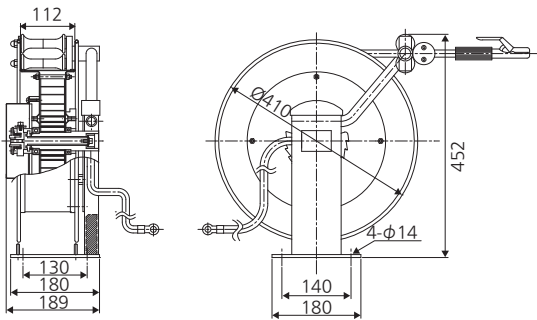

ラインナップ

アースクリップ付も選べます。



オプション

回転台は首振りができ、作業効率がアップします。
(床設置専用)

回転台 SB-03

適用型式／電気溶接リール全機種

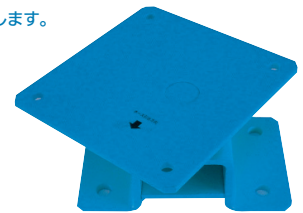

◆仕様一覧表

型式	ケーブル仕様		許容電流(A)	取付場所	質量(kg)	備考
	長さ(m)	断面積(mm ²)×芯数(c)				
WER-2215EX	15	22×1	160	床	25.5	ホルダー付
WER-2220EX	20				27.0	
WER-3815EX	15	38×1	200		27.6	
WER-3820EX	20				30.0	
WER-2215EXE2	15	22×1	160		25.5	アースクリップ付
WER-2220EXE2	20				27.0	
WER-3815EXE2	15	38×1	200		27.6	
WER-3820EXE2	20				30.0	

バリアリール

ローブリール

パーテーション

баланси

アースリール

ホースリール

ウェルディングリール

ケーブルリール